

Adskillelse af karm og ramme

DOMUS og ALDUS vinduer

Topstyret vindue

- ① Luk vinduet op
- ② Karmkonsollen skrues af (se tegning ②) i begge sider. Til afmontering anvendes torx 15
- ③ Rammen kæntres ud af indgrebet i gliderne
- ④ Sammenhægtning i omvendt rækkefølge

Ved større rammer kræver adskillelsen medvirken af 2 personer.

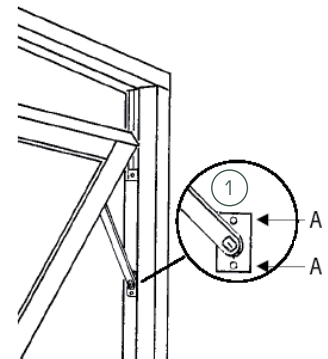

Sidehængt vindue

Friktionsbremsen frigøres ved at fjerne de to skruer, der fastholder friktionsbremsens arm på karmen (se tegning ②).

Herefter kan den sidehængte ramme tages ud af karmen, når begge karmkonsoller og glidestop (se tegning ③) er afmonteret foroven og forneden.

I alle tilfælde anvendes torx 15 til afmontering.

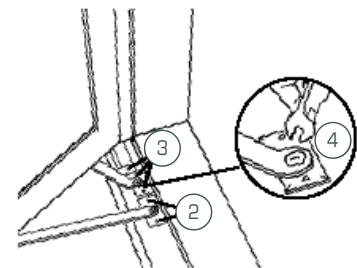

Sidestyret vindue

Friktionsbremsen frigøres ved at fjerne de to skruer, der fastholder friktionsbremsens arm på karmen (se tegning ①).

Herefter kan den sidestyrede ramme kæntres ud af karmen, når begge karmkonsoller (se tegning ②) er afmonteret foroven og forneden.

I alle tilfælde anvendes torx 15 til afmontering.

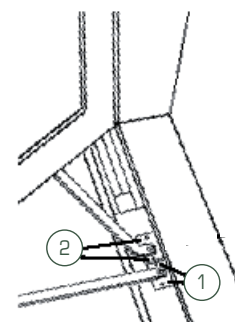

Vendevindue

- ① Luk vinduer op
- ② De to øverste topglidere forover i vinduet afmonteres. Anvend torx 15
- ③ Den øverste skrue i beslagene på rammen skrues af (se tegning 1), og låsepalen trækkes opad.
- ④ Armene kan nu frigives fra rammen ved at lirke dem fri af beslagene.
- ⑤ Herefter kan rammen løftes ud af karmen.
- ⑥ Sammenhægtning foregår i modsat rækkefølge.

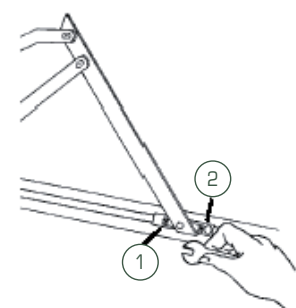

Arbejdet kræver medvirken af mindst 2 personer.

Afmontering

Åben vinduet eller døren ved hjælp af den sidehængte funktion. Hold kipspærren ① inde og drej grebet til lodret stilling (kipstilling).

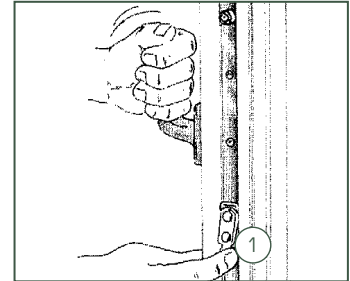

Drej låsepalen ② på saksebeslaget og løf beslaget fri.

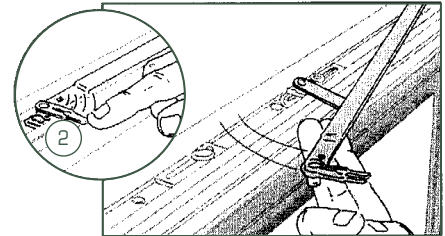

Tryk låsepalen midt i den røde kappe ind og frigør beslaget.

OBS: Når rammeophænget frigøres, kan rammen falde ned.

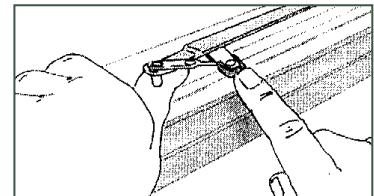

Drej beslaget til side og løft rammen af.

Genmontering: Når ramme og beslag er på plads igen, hold da kipspærren inde mens grebet drejes til vandret (sidehængt stilling). Vinduet eller døren kan nu lukkes.

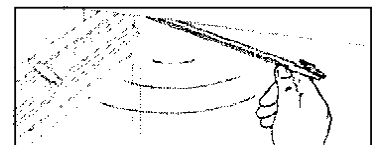

Afmontering af stående ramme

Åben rammen til 90°. Spærreplade drejes nedad til lodret ④, derefter trækkes vippearmen ud ⑤, hvorved hængselstop frigøres, og rammen kan afmonteres.

NB. Hold fast på rammen når vippearmen trækkes ud.

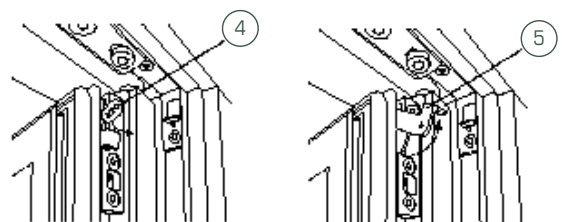

Adskillelse af karm og ramme

DOMUS og ALDUS døre

Facadedør

Når døren er åbnet ca. 90°, kan den løftes af hængslerne

Halvdør

De to dørhalvdele åbnes hver for sig ca. 90° og løftes af hængslerne.

Terrassedør

Inden døren kan løftes af hængslerne, skal friktionsbremsen frigøres fra karmen. Det gøres ved at fjerne de to skruer, der fastholder armen i karmfalsen ①. Anvend torx 15.

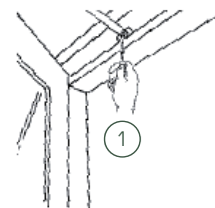

Hæveskydedør

Den gående ramme kan afmonteres ved, at alle skruer i styreskinne foroven skrues af ②. Til afmontering anvendes torx 15.

Styreskinne og overende af rammen trækkes ud, og dørrammen løftes derefter af køreskinnen forned. Montering foregår i modsat rækkefølge.

Arbejdet kræver medvirken af mindst 2 personer.

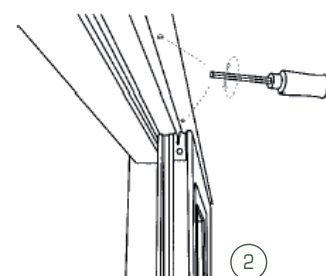

PATUS og PATUS+ vinduer

Topstyret vindue

Ramme og karm adskilles ved at afmontere de 3 skruer i hjørnebeslaget på rammen ①.

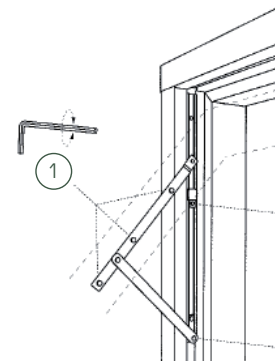

Dannebrogsvindue, sidehængt vindue

Standard sidehængte rammer kan løftes af karmen, når rammen er åbnet ca. 90°.

Ved rammer med friktionsbremse skal de 2 skruer, som fastholder armen i karmfalsen tillige fjernes.

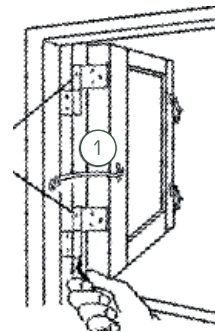

Sidestyret vindue

Ramme og karm adskilles ved at afmontere de 3 skruer i hjørnebeslaget på rammen ①.

Ved rammer med friktionsbremse skal de 2 skruer, som fastholder armen i karmfalsen tillige fjernes.

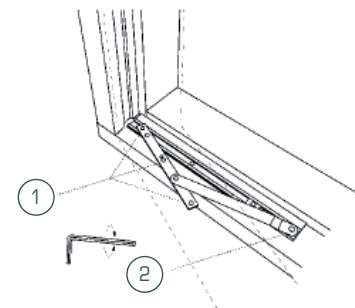

PATUS og PATUS+ døre

Facadedør

Når døren er åbent ca. 90°, kan den løftes af hængslerne.

Halvdør

De to dørhalvdele åbnes hver for sig ca. 90° og løftes af hængslerne.

Terrassedør

Inden døren kan løftes af hængslerne, skal friktionsbremsen frigøres fra karmen. Det gøres ved at fjerne de to skruer, der fastholder armen i karmhalsen ①.

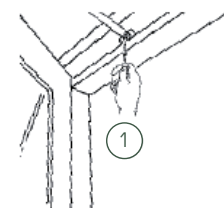

Adskillelse af karm og ramme

Sidebundhængte vinduer og døre

Afmontering

Åben vinduet eller døren ved hjælp af den sidehængte funktion. Hold kipspærren ① inde og drej grebet til lodret stilling (kipstilling).

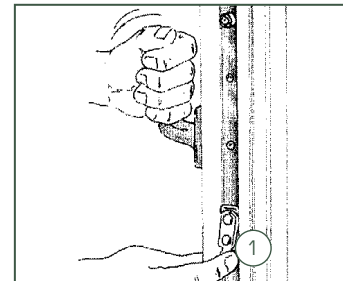

Drej låsepalen ② på saksebeslaget og løft beslaget fri.

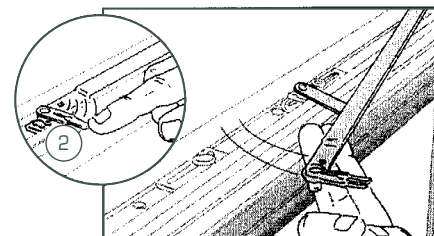

Tryk låsepalen midt i den røde kappe ind og frigør beslaget

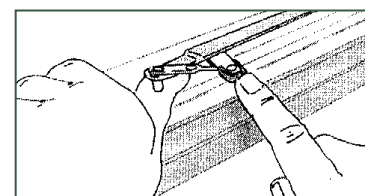

OBS: Når rammeophænget frigøres, kan rammen falde ned!

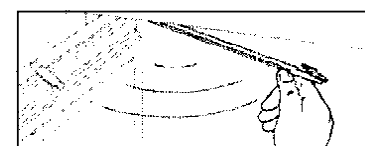

Drej beslaget til side og løft rammen af.

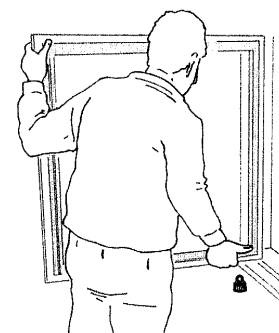

Genmontering: Når ramme og beslag er på plads igen, hold da kipspærren inde mens grebet drejes til vandret (sidehængt stilling). Vinduet eller døren kan nu lukkes.